

8226

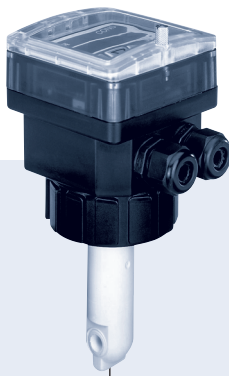
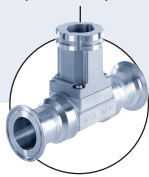
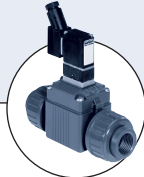

Tipo 8226 pode ser combinado com...

Tipo S020
 Fitting de
 INSERÇÃO

Tipo 6642
 Válvula solenóide

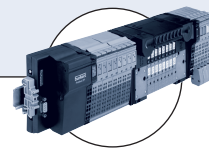
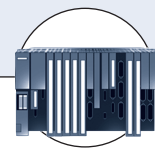
Tipo 2031
 Válvula diafragma
 para controle contínuo

Tipo 2030
 Válvula diafragma para
 controle On/Off

Tipo 8644
 Ilhas de válvulas

CLP

Transmissor Digital de Condutividade Indutiva, versão compacta

- Solução mais adequada para medições de condutividade em fluidos difíceis (poluídos, sujos, etc.)
- Versão em PEEK/PPA para aplicações CIP
- Ampla faixa de conexões de processo com diversos fittings
- Menu de operação multilíngüe

O transmissor de condutividade Tipo 8226 combina um sensor de condutividade e um módulo eletrônico com display em uma carcaça IP65. O componente do sensor possui duas bobinas magnéticas em um invólucro em PP, PVDF ou PEEK.

A constante da célula é um valor médio sobre toda a faixa de medição. Pode ser reajustada dependendo da aplicação.

O sensor integrado de temperatura para compensação automática é uma característica padrão do invólucro do sensor de condutividade.

O componente do transdutor converte o sinal medido e exibe o valor atual.

O transmissor de condutividade pode ser instalado dentro de tubos usando os fittings Tipo S020 de INSERÇÃO disponíveis em aço inoxidável, latão ou plástico.

Dados técnicos

Diâmetro do tubo	DN 15 a 200 (fitting Tipo S020, veja páginas 148 a 155)
Medição de condutividade	medição de condutividade indutiva
Tipo de medição	100 µS/cm...2 S/cm (cond.) ou 0.5...10 kΩ.cm (resis.)
Faixa de medição	± 2 % de leitura
Precisão	
Medição de temperatura	Medição numérica
Tipo de medição	-40 até +120°C
Faixa de medição	±0.5°C de 0 ...110°C e
Precisão	±1°C de -40 ...0°C e 110 ...120°C
Compensação de temperatura	automática (com sensor de temperatura integrado e padronizado) - temperatura de referência 25°C
Conexão elétrica	Conector DIN EN 175301-803 ou prensa cabo M20 x 1.5
Cabo de conexão	cabo blindado com amostragem máx. de 1.5 mm ²
Classe de proteção	IP65 com conector ou prensa cabo montados e apertados ou bloqueado se não usado
Umidade relativa	≤ 80 %, não condensada
Temperatura do fluido	com fitting em PVC: 50°C - PP: 80°C - PVDF: 100°C - aço inoxidável, latão: 120°C
Temperatura ambiente	0 até +60°C (operação e armazenamento)
Pressão máx. do fluido	PN6 (veja gráfico de pressão / temperatura na página 149)
Materiais	
Invólucro, cobertura, tampa, porca	PC fibra de vidro reforçada (sensor em PVDF) PPA fibra de vidro reforçada (sensor em PP, PEEK)
Lâmina do painel frontal	Poliéster
Parafusos	Aço inoxidável
Conector, gaxeta	PA
Materiais das partes molhadas	
Fitting	Latão, aço inoxidável, PVC, PP ou PVDF
Suporte do sensor / Vedação	PP, PVDF ou PEEK / FKM ou EPDM

Dados elétricos	
Fornecimento de energia	12-30 V DC (regulada e filtrada $\pm 5\%$) ou 115/230 V AC
Consumo de corrente com sensor	fornecimento de 12 V DC: 150 mA fornecimento de 24 V DC: 90 mA fornecimento de 115/230 V AC: 150 mA
Transmissor com relés	
Transmissor sem relés	fornecimento de 12 V DC: 70 mA fornecimento de 24 V DC: 60 mA fornecimento de 115/230 VAC: 150 mA
Saída	4-20 mA programável, proporcional à condutividade ou temperatura carga máx.: 1000 Ω a 30 V DC; 800 Ω a 24 V DC; 450 Ω a 15 V DC; 330 Ω a 12 V DC;
Relés	2 relés, livremente programáveis, 3A, 230 V AC

Tabela de pedidos para transmissor Tipo 8226

Alimentação de voltagem	Saída	Relés	Versão do sensor	Vedação	Conexão elétrica	Código		
12-30 V DC	4-20 mA	Nenhuma	PP	FKM	Conector DIN EN 175301-803	558 768		
					Prensa cabo M20 x 1.5	558 769		
			PVDF	FKM	Conector DIN EN 175301-803	431 673		
					Prensa cabo M20 x 1.5	431 674		
			PEEK	EPDM	Conector DIN EN 175301-803	440 321		
					Prensa cabo M20 x 1.5	440 322		
		2	PP	FKM	Prensa cabo M20 x 1.5	558 770		
					PVDF	FKM	Prensa cabo M20 x 1.5	431 679
					PEEK	EPDM	Prensa cabo M20 x 1.5	440 324
					PEEK	EPDM	Prensa cabo M20 x 1.5	440 325
115/230 V AC	4-20 mA	Nenhuma	PP	FKM	Prensa cabo M20 x 1.5	558 771		
					PVDF	FKM	Prensa cabo M20 x 1.5	431 677
			PEEK	EPDM	Prensa cabo M20 x 1.5	440 323		
					Prensa cabo M20 x 1.5	440 323		
			2	PP	FKM	Prensa cabo M20 x 1.5	558 772	
						PVDF	FKM	Prensa cabo M20 x 1.5
		PEEK	EPDM	EPDM	Prensa cabo M20 x 1.5	440 325		
					Prensa cabo M20 x 1.5	440 325		

Observação sobre encomenda de um transmissor completo:

Um transmissor 8226 completo é composto de um fitting Tipo S020 de INSERÇÃO (veja nas páginas 148 a 155) e de um transmissor Tipo 8206. Junta em FKM padrão; 1 Kit incluindo uma junta para sensor em EPDM preto, um obturador para uma prensa cabo M20 x 1.5, uma vedação multivias 2 x 6 mm e uma folha com instruções de montagem é fornecido com cada transmissor com prensa cabo, ou é fornecido 1 Kit incluindo uma junta em FKM verde e uma em EPDM preto com cada transmissor com conector DIN EN175301-803.

Por favor, note que o fitting de INSERÇÃO deve ser comprado separadamente do transmissor.

Atenção!

Não nos responsabilizaremos por erros de projetos. Por favor, entre em contato com nossos engenheiros Bürkert assim que possível durante a fase de planejamento.

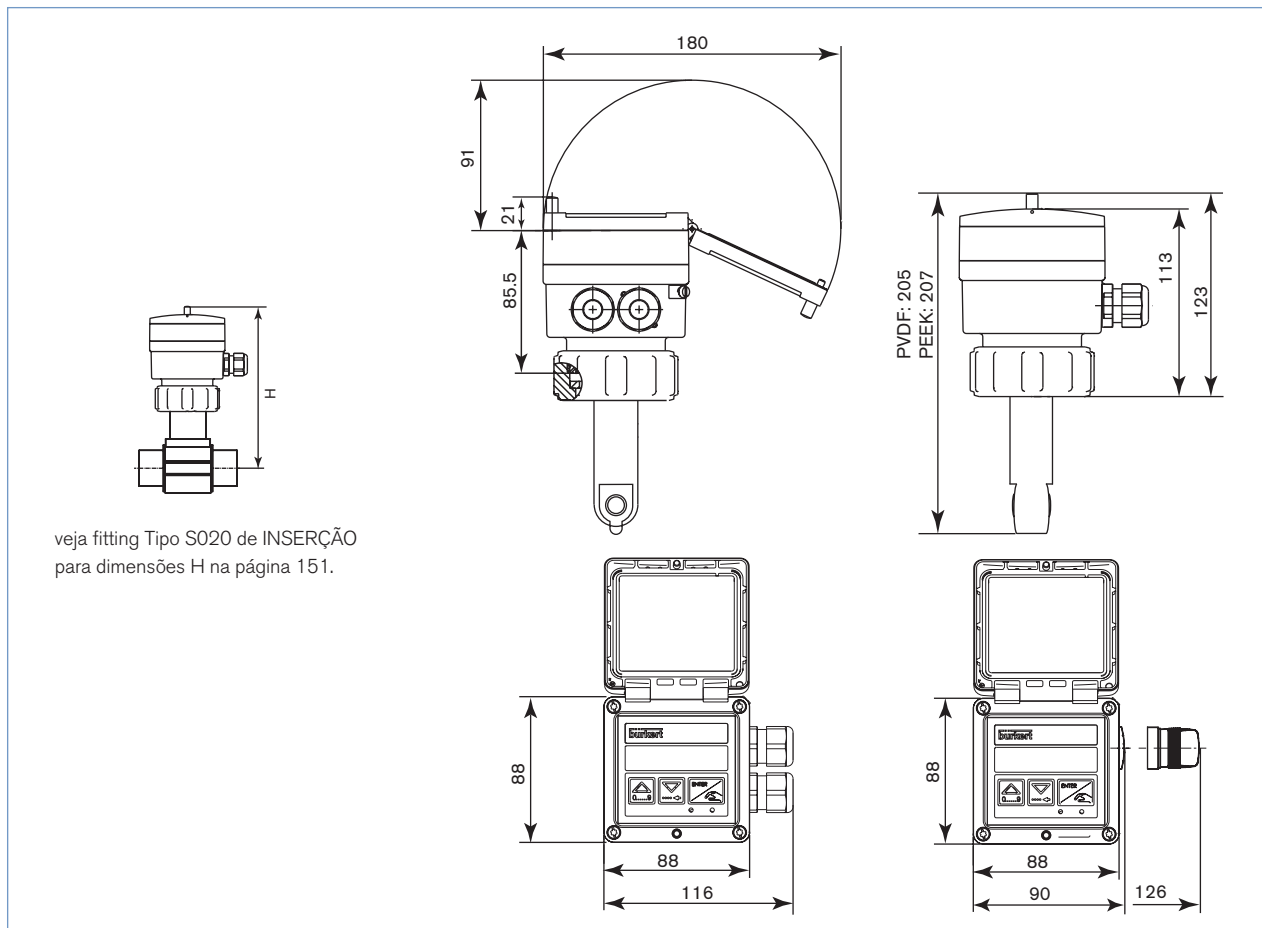
8226**Dimensões [mm]****Tabela de pedidos - acessórios para transmissor Tipo 8226**

Descrição	Código
Jogo com 2 prensa cabo M20 x 1.5 + 2 vedações planas em neoprene para prensa cabo ou plug + 2 plugs de parafuso M20 x 1.5 + 2 vedações multi-caminhos 2 x 6 mm	449 755
Jogo com 2 reduções M20 x 1.5 /NPT1/2" + 2 vedações planas em neoprene para prensa cabo ou plug + 2 plugs de parafuso M20 x 1.5	551 782
Jogo com 1 tampa para prensa cabo não usada M20 x 1.5 + 1 vedação multivias 2 x 6 mm para prensa cabo + 1 gaxeta para o sensor + 1 folha com instruções de montagem	551 775
Anel	619 205
Porca em PC	619 204
Jogo com 1 junta em FKM verde + 1 em EPDM preta	552 111
Sensor de condutividade indutiva em PP	558 794
Sensor de condutividade indutiva em PVDF	427 139
Sensor de condutividade indutiva em PEEK	440 230
Conector DIN EN 175301-803 com prensa cabo (Tipo 2508)	438 811
Conector DIN EN 175301-803 com redução NPT1/2" (Tipo 2509)	162 673
Certificado de fábrica de calibração de condutividade de 2-pontos	550 675
Câmara de medição em aço inoxidável 316L (1.4404) com rosca de conexão G1/2" (veja Tipo S020 nas páginas 462-463)	553 611

Em caso de aplicação em condições especiais, por favor consulte nosso departamento técnico.

Nos reservamos o direito de fazer modificações técnicas sem prévio aviso.
© Christian Bürkert GmbH & Co. KG

8226 (p)/BRELP

146 **bürkert**